

JAPAN DRUGSTORE SHOW 2025

地域の皆様に最高の
未来をお届けする

～ドラッグストアでセルフメディケーション NEXT25～



会場 東京ビッグサイト (東4・5・6・7ホール)

会期 2025 8/8 金 9 土 10 日 10:00-17:00
8/8・9・10 商談日
8/9・10 一般公開日

主催 一般社団法人日本チェーンドラッグストア協会

協賛 オールジャパンドラッグ株式会社 / 株式会社ニッド・日本ドラッグチェーン会

出展業種 ●ヘルスケア ●ビューティケア ●フェムケア ●食と健康 ●ホームケア ●ペットケア ●エンジョイライフ ●ライフケア ●ストア&ファーマシーソリューション ●その他

<https://drugstoreshow.jp>

第25回 JAPANドラッグストアショー



開催のご挨拶



一般社団法人日本チェーンドラッグストア協会(JACDS)
会長
塚本 厚志
(株)マツキヨココカラ&カンパニー 代表取締役副社長

2024年8月に開催した第24回JAPANドラッグストアショーでは、385社1,280小間のご出展と、97,944人もの方々にご来場をいただき、盛況のうちに閉会することができました。直前に発生した大型台風の影響で交通機関の乱れなどある中でも、前年の開催を大きく上回るお客様にご来場いただくことができました。開催にあたりご出展およびご支援頂いた企業・団体の皆様に厚く御礼申し上げます。

当協会は2024年6月で25周年を迎え、新体制の組織で新たな時代に向けた体制を整えているところであります。今回は本ショーも2001年の初開催から25回目となる節目の開催であり、新しい取り組みを紹介できればと考えています。

ドラッグストア業界は、当協会でも長らく目標と掲げておりました10兆円産業化に届くまでになりました。当協会では医薬品販売制度の周知、Well-Beingの実現、SDGs、社会貢献や需要創造・マーケット拡大につながる取り組みなど様々な課題について責務を果たし、製・配・販一体となりともに成長を続けてまいり所存です。

本ショーでもこれらの取り組みを業界全体で共有し、連携強化を図ることを目指します。皆様からの更なるご支援とご協力を賜りますよう、心よりお願い申し上げます。



第25回JAPANドラッグストアショー
実行委員長
米原 まさ
エバグリーン廣基(株) 代表取締役社長

このたび第25回JAPANドラッグストアショー実行委員長を拝命いたしました、米原 まさと申します。よろしくお願いたします。

記念すべき第25回目の開催となる今回は、「地域の皆様に最高の未来をお届けする ～ドラッグストアでセルフメディケーションNEXT25～」と題しまして、次のステージに向けたドラッグストアの役割が未来の世代にまで有効な貢献を果たすことを目指して、皆様にご覧いただきたいと考えています。

高齢化社会に向かっていく中で健康への関心が年々高まっており、お薬はもちろんのこと、食と健康についてもご紹介したいと考えています。また多様性については、売り場でも対応が始まっています。様々なお客様が買い物をしやすくなるドラッグストアの進化をご覧くださいませ。

私が第23回から取り組んでいるフェムケアについては、この2年間で多くの新商品が発売されましたが、普及にはまだ時間を要します。本ショーでは引き続き、最新のトレンドや商品の認知拡大となる企画をご用意いたします。

業界に関わる全てのメーカー様、ベンダー様におかれましては是非とも本ショーにご出展いただき、より一層のご支援を賜りますよう、よろしくお願申し上げます。

実行委員会一覧

実行委員長	米原 まさ	エバグリーン廣基(株) 代表取締役社長
副実行委員長	関 颯伎	(株)セキ薬品 取締役 調剤本部 本部長
	尾池 勇紀	光(株) 代表取締役社長
委 員	皆川 友範	(株)アカカベ 代表取締役社長
	佐久間 雄治	ウエルシアホールディングス(株) 総務部
	大賀 崇浩	(株)大賀薬局 代表取締役社長
	青木 孝憲	(株)クスリのアオキホールディングス 取締役副社長
	浦上 卓也	ゴダイ(株) 代表取締役社長
	長基 健人	(株)コメヤ薬局 代表取締役社長
	富山 浩樹	サツドラホールディングス(株) 代表取締役社長CEO
	杉浦 伸哉	(株)スギ薬局 取締役副社長 兼 事業本部 本部長
	村松 裕幸	(株)ツルハグループマーチャンダイジング 専務取締役 兼 専務執行役員
	松本 清雄	(株)マツキヨココカラ&カンパニー 代表取締役社長
	館野 純一	(株)マツキヨココカラ&カンパニー グループ管理統括 政策連携室 渉外専任部長 総務企画室 渉外専任部長兼務
	櫻井 寛	(株)丸大サクラ薬局 常務取締役 営業本部長
	佐藤 文則	(株)よどや 代表取締役社長
	関口 周吉	(株)龍生堂本店 代表取締役社長
特別顧問	根津 孝一	(株)ぱぱす 取締役会長
サポート企業	松井 秀正	大木ヘルスケアホールディングス(株) 代表取締役社長

開催概要

名称 第25回JAPANドラッグストアショー

東京ビッグサイト 東展示棟略図

会期 2025年8月8日(金)・9日(土)・10日(日) 3日間開催
10:00~17:00(8/8~10商談日、8/9・10一般公開日)

会場 東京ビッグサイト 東展示棟 4・5・6・7ホール

主催 一般社団法人日本チェーンドラッグストア協会(JACDS)

協賛 オールジャパンドラッグ株式会社/
株式会社ニッド・日本ドラッグチェーン会

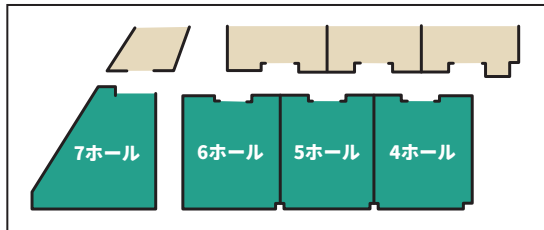

後援 (申請予定) 厚生労働省、経済産業省、環境省、文部科学省、東京都、江東区、公益社団法人日本薬剤師会、一般社団法人日本保険薬局協会、公益財団法人日本ヘルスケア協会、一般社団法人日本私立薬科大学協会、中国チェーンドラッグストア協会(CACDS)、全米チェーンドラッグストア協会(NACDS)、香港貿易発展局(HKTDC)、台湾貿易センター(TAITRA)、特定非営利活動法人日印国際産業振興協会(JIIPA)、独立行政法人日本貿易振興機構(JETRO)、日本一般用医薬品連合会、日本OTC医薬品協会、日本ジェネリック製薬協会、日本化粧品工業会、公益財団法人日本健康・栄養食品協会、一般社団法人ペットフード協会、株式会社プラネット

併催 JAPANドラッグストアショー for ビジネス ※詳細は6ページ参照

会期 2025年8月8日(金)・9日(土) 2日間開催
10:00~17:00

来場対象 ビジネス関係者、プレス関係者
※一般来場者は入場できません



出展ゾーンのご紹介

ドラッグストア・業界にかかわる全てのアイテムや新たなビジネスモデルが対象となります



ヘルスケアゾーン

- OTC(医薬品) ●医薬部外品 ●医療用品 ●検査キット ●健康器具 ●マタニティ ●ベビー ●サニタリー ●エルダリー ●リップケア ●フットケア ●口腔ケア ●メディカルスキンケア ●アイケア ●コンタクトレンズケア ●フィットネス機器 ●健康関連ITサービス ●その他



ビューティケアゾーン

- ヘアケア ●ヘアアクセサリ ●ボディケア ●オーラルケア ●ハンドケア ●ネイルケア ●セルフ化粧品 ●カウセリング化粧品 ●メンズ化粧品 ●メンズケア用品 ●美容雑貨 ●美容器具 ●フレグランス ●その他



フェムケアゾーン

- 月経・PMS ●妊娠・産後 ●セクシャルウェルネス ●更年期 ●フェムケア対策サプリメント ●身体の冷え対策 ●おりのもの ●腔ケア ●尿もれ ●軽失禁 ●デリケートゾーンケア ●フェムケア対策医薬品 ●医薬部外品 ●その他

特別企画ゾーン



食と健康ゾーン

- 健康食品 ●保健機能食品 ●栄養補助食品 ●機能性表示食品 ●美容食品 ●ダイエット補助食品 ●健康調味料 ●自然食品 ●地域食材 ●介護食 ●スマイルケア食品 ●栄養調整食品 ●一般食品 ●飲料 ●酒類 ●菓子 ●乾物 ●冷凍食品 ●缶・びん詰 ●レトルト食品 ●インスタント食品 ●日配・チルド ●調味料 ●その他

※フーズ&ドリンクゾーンと統合します。

特別企画ゾーン



ホームケアゾーン

- 日用消耗品 ●台所用用品 ●トイレ用品 ●バス用品 ●掃除用品 ●紙製品 ●洗濯・衣類ケア用品 ●その他家庭用品 ●整理・収納用品 ●補修用品 ●工具類 ●セキュリティグッズ ●除虫・殺虫剤 ●園芸用品 ●その他



ペットケアゾーン

- ペットフード・飲料 ●ペット用サプリメント ●健康フード ●食事関連用品 ●アクセサリ用品 ●教育玩具 ●ケージ ●各種ケア用品 ●その他



エンジョイライフゾーン

- 文房具・学用品 ●事務用品 ●デジタル文具 ●ラッピング用品 ●金封 ●梱包資材 ●電源アダプタ ●パソコン周辺機器 ●モバイルアクセサリ ●生活雑貨 ●インテリア小物 ●トラベルグッズ ●スポーツ雑貨 ●アウトドア・レジャー用品 ●自動車・自転車用品 ●パーティー用品 ●玩具・ゲーム関連 ●その他



ライフケアゾーン

- マッサージ関連器具 ●体温計 ●血圧計 ●ウエアラブル機器 ●機能性ウエア(補正肌着・保温素材・抗菌加工・健康器具等) ●シニア介護・介助用品(衛生用具・生活支援用具等) ●福祉等関連書籍 ●その他



ストア&ファーマシーソリューションゾーン

- 店舗什器 ●冷凍冷蔵ショーケース ●店舗設計・施工 ●店舗内外装 ●店舗設備 ●店舗セキュリティ製品 ●POP ●デジタルサイネージ ●POSレジ ●決済端末 ●RFID ●ポイントカード ●分包機 ●薬袋印刷システム ●薬歴管理システム ●調剤支援システム ●顧客管理システム ●お薬手帳 ●検体測定室 ●健康サポート機能 ●インバウンド対応関連 ●その他ストア向けICT・システム・ソフト関連 ●その他



その他ゾーン

- 業界関連媒体・メディア ●書籍 ●各種学校 ●フランチャイズ・ビジネスパートナーの募集(コンビニエンスストア、介護サービス、生活支援・家事代行、フィットネス・ボディケア関係、フードビジネス、各種教室等) ●その他

**来場者
約10万人!**

最新商品・情報が集

MERIT
01

貴社とのビジネスを求める 商談ターゲットが確実に来場!

国内のドラッグストアチェーンで組織する業界団体：(一社)日本チェーンドラッグストア協会が主催する展示会だから、ドラッグストアとの確実なマッチングが実現します。さらにビジネス商談専用のforビジネス会場への出展で、ビジネス商談の効率アップ、販路拡大のチャンスです。

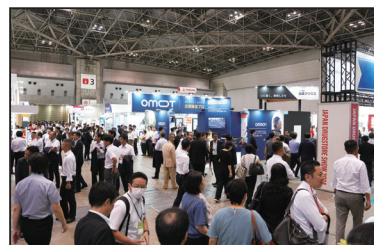

▶ for ビジネス会場について詳しくは6ページでご紹介します。

MERIT
02

B(ビジネス)およびC(消費者)どちらにも 同時アプローチが可能

本ショーにはビジネスパーソンのほか美容や健康意識の高い生活者・消費者の来場が多数あり、出展社からダイレクトに企業・商品PRが実現。大手ドラッグチェーンだけでなく、商社・卸売、コンビニエンスストア・スーパーマーケットその他小売業からの来場も多く、活発な商談・取引やネットワーク構築を支援します。



MERIT
03

充実した出展環境&メリットを最大化する各種メニュー

- 商材別ゾーニング(10ゾーン)で訴求力アップ
- 新マーケットを創造する注目ゾーン強化(フェムケア、食と健康)
- 出展効果をアップする各種サポートメニュー
- ホームページではWEB出展ガイド枠を無償提供
ビジネス来場者向けガイドブックへも無料掲載
- 来場動員ツールの無償提供(招待状・ポスター等)
- 大手ドラッグチェーン、流通関係者とのマッチング
- 商談・PRを促進する出展社参加メニュー満載
<新発売および注目カテゴリー商品特集コーナー等>
- パッケージ付きミニブースは、コンパクトな出展に有効です

第24回開催実績
(2024年8月30~9月1日)

来場者数

97,944人 (うちビジネス来場者 26,454人)

出展規模

385社 1,280小間

結！国内最大級の展示会

MERIT
04

多彩な来場誘致プロモーション戦略

- 業界紙誌や経済紙、デジタル広告など有力媒体への告知掲載
- 公式ホームページやSNS(公式・出展社・ドラッグストアなど)の活用でイベント情報拡散!
- 大手ドラッグチェーンから経営者層およびバイヤーが確実に来場
- 各種招待状配布総数 約120万枚
- ビジネス招待状(日・英・中・韓)を活用し出展社の顧客ルートから強力来場誘致
- 全国ドラッグストア店頭での招待状・ポスター掲示で積極的に動員
- 海外の関係業界機関からの団体来場を誘致

第24回開催時実績

- 中国医薬商業協会
- 韓国チェーンストア協会
- 台湾保健栄養食品工業同業公会

- 会期中には多数有力媒体の取材誘致

第24回開催時実績

- 会場取材媒体 **169**媒体・**276**人
- TV放送 **4**番組
 - グッドモーニング(テレビ朝日)
 - 堀潤モーニングFLAG(TOKYO MX)
 - ひるおび(TBSテレビ)
 - Day Day.(日本テレビ)



ビジネス来場者用招待状



一般来場者用招待状



堀潤モーニングFLAG



Day Day.



店頭掲示用ポスター

出展社アンケート結果

※第24回アンケートより

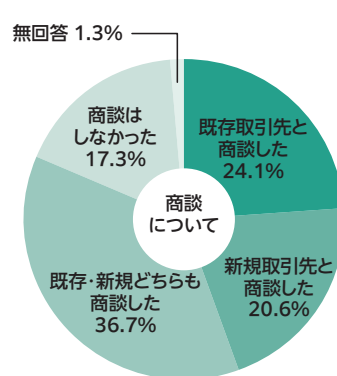
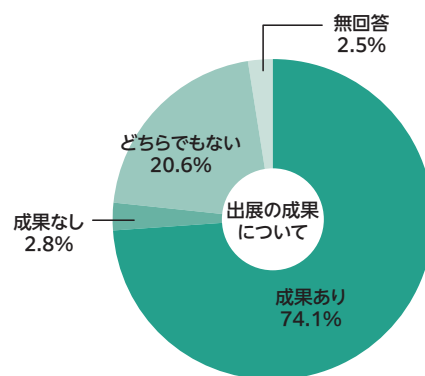
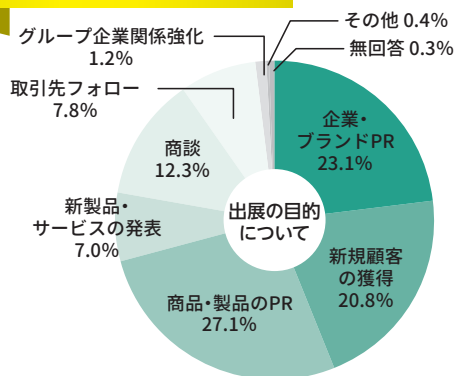

一般来場者アンケート結果

※第24回アンケートより

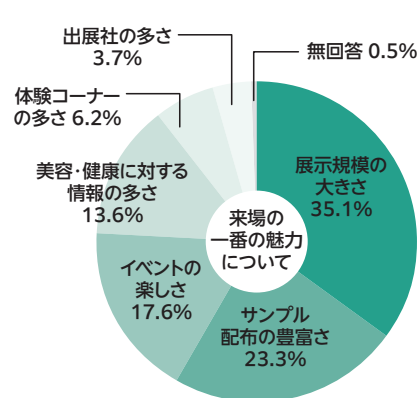
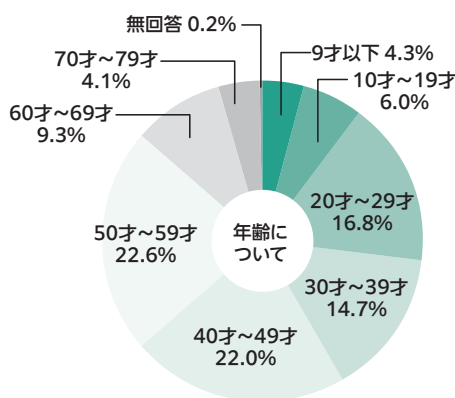
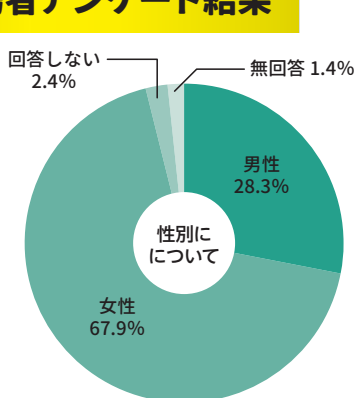

ドラッグストア、薬局薬店、業界専門卸・商社の存在

ビジネス来場者内訳

会期中来場者 …… **26,454人**
 ドラッグストア …… 1,640人
 薬局・薬店 …… 661人
 商社・卸売業 …… 5,582人
 他にも官庁・団体、専門家、
 学校関係者などが来場します。

全国ドラッグストア総売上高の推移

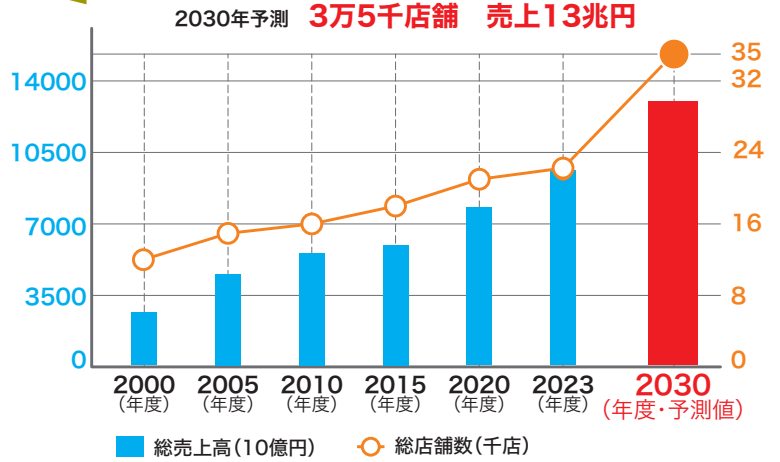

ビジネス来場者アンケート結果

※第24回アンケートより

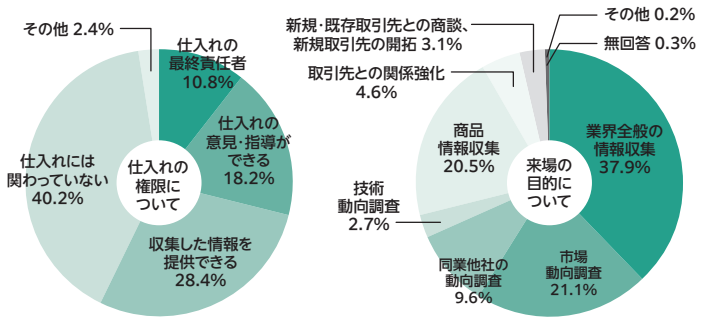
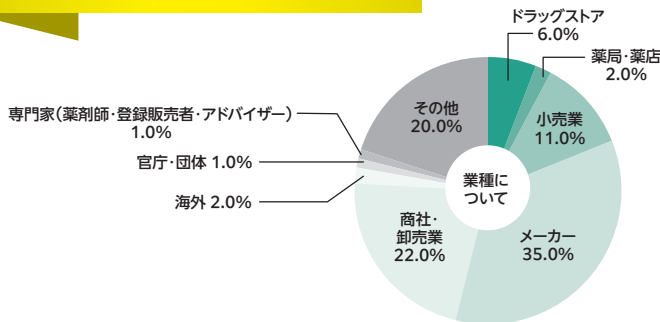

第24回来場企業一覧

ドラッグストア・薬局・薬店

- (株) アイリスファーマ
- (株) アインファーマシーズ
- (株) アインホールディングス
- (株) アカカバ
- (株) アクシス
- ウエルシアホールディングス(株)
- ウエルシア薬局(株)
- (株) ウェルパーク
- エバグリーン廣善(株)
- (株) エフケイ
- (株) 大賀薬局
- (株) カメガヤ
- (株) カワチ薬品
- クオールホールディングス(株)
- (株) クスリのアオキホールディングス
- (株) クスリのナカヤマ
- (株) くすりの福太郎
- (株) クスリのマルエ
- クラフト(株)
- (株) クリエイトエス・ディー
- (株) コクミン
- (株) ココカラファインヘルスケア
- (株) コスモス薬品
- コダイ(株)
- (株) コメヤ薬局
- サツドラホールディングス(株)
- (株) サンドラッグ
- スギホールディングス(株)
- (株) セキ薬品
- 総合メディカル(株)
- (株) 千葉薬品
- (株) ツルハホールディングス
- 徳永薬局(株)
- (株) トモズ
- (公財)日本ヘルスケア協会
- (株) ハンドラッグ
- (株) ばばす光(株)

- ファーマライズ(株)
- (株) 富士薬品
- 紅屋商事(株)
- (株) マツキヨココカラ&カンパニー
- (株) 丸大サクラ薬局
- ミネ医薬品(株)
- (株) 宮本薬局
- (株) 山崎帝國堂
- (株) ヤマザワ薬品
- (株) ユタカファーマシー
- ユニバーサルドラッグ(株)
- (株) 横浜調剤薬局
- (株) 横浜ファーマシー
- 吉通貿易(株)
- (株) よどや
- (株) 龍生堂本店

商社・卸売業

- (株) 麻友
- (株) あらた
- アルフレッサ(株)
- アルフレッサヘルスケア(株)
- (株) 井田両国堂
- 伊藤忠商事(株)
- 伊藤忠食品(株)
- (株) ウエニ貿易
- (株) エアランドティ
- エコートレーディング(株)
- (株) 大木
- オールジャパンドラッグ(株)
- (株) 大塚商会
- (株) 花生堂
- 加藤産業(株)
- (株) カルタス
- 川本産業(株)
- 菊屋(株)
- 国分グループ本社(株)
- コンフェックス(株)

- (株) ジェムコ
- 粧美堂(株)
- (株) 住友商事
- 太平洋物産(株)
- 中央物産(株)
- (株) 東京堂
- 東邦薬品(株)
- (株) 東流社
- (株) とさわ商会
- (株) 西原商会
- (株) 日本アクセス
- (株) 日本酒類販売
- ハリマ共和物産(株)
- (株) PALTAC
- 販和興業(株)
- ビップ(株)
- (株) フジテックス
- 三菱商事(株)
- 三菱食品(株)
- (株) メディバルホールディングス
- 森川産業(株)
- 森友通商(株)
- (株) 山屋
- ユアサ・フナシヨク(株)
- ユニ・ワールド(株)
- (株) リョーシヨクペットケア

小売業

- R.O.U(株)
- (株) アイスタイル
- (株) アイスタイルトレーディング
- (株) エアナ
- (株) アスクル
- (株) アトレ
- (株) アプアプ赤礼堂
- アマゾンジャパン(同)
- (株) アメスプラス

- イオン(株)
- イオンリテール(株)
- (株) イズミ
- (株) イトーヨーカ堂
- (株) いなげや
- ウォルト・ディズニージャパン(株)
- (株) エディオン
- オーケー(株)
- (株) 小田急百貨店
- (株) Olympic
- (株) カインズ
- (株) カウネット
- (株) カスミ
- (株) キテイランド
- (株) QVシヤパン
- (株) グランブルー
- (株) 京王アートマン
- (株) 京急ストア
- コープデリ生活協同組合連合会(株)
- コジマ
- コストコホールセールジャパン(株)
- (株) コメリ
- (株) サンエー
- (株) サンリオ
- (株) 三和
- (株) シンジージャパン
- (株) 鳥忠
- (株) しまむら
- (株) シモジマ
- (株) ジョイフル本田
- (株) スクロール
- (株) スタイリングライフ・ホールディングス
- (株) 西友
- (株) セキチュー
- (株) セシール
- (株) セブン・イレブン・ジャパン
- セルル(株)
- (株) ダイエー
- (株) 大創産業
- (株) ダイユーエイト

- (株) 多慶屋
- (株) 東急ストア
- (株) 東急百貨店
- (株) 東京ドーム
- (株) 東武ストア
- (株) 東武百貨店
- (株) トライアルカンパニー
- トランスコスモス(株)
- (株) ドン・キホーテ
- (株) ニッセン
- (株) ニトリ
- 日本生活協同組合連合会
- 日本トイザラス(株)
- (株) ハウスオブローゼ
- (株) パシフィックインターナショナルホールディングス
- (株) ビーチ・ジョン
- (株) ビックカメラ
- (株) ファミリーマート
- フォーレスト(株)
- (株) 福田屋百貨店
- 富士シティオ(株)
- (株) ベイシア
- (株) ベルク
- (株) 丸井
- (株) マルエツ
- 三木森
- ミニストップ(株)
- (株) 山新
- ユニー(株)
- (株) ヨークベニマル
- (株) ヨドバシカメラ
- (株) ライフコーポレーション
- 楽天グループ(株)
- (株) 良品計画
- ロイヤルホームセンター(株)
- (株) ローソン
- (株) ロフト
- 綿半パートナース(株)

有力バイヤーが最も多く集まるのは本展だけ!

ビジネス商談専用の出展エリア『for ビジネス』会場

展示会出展の
最大メリットは

ビジネス商談実績

会期2日間の来場は、ビジネス来場者だけ!

豊富なビジネス来場実績を誇る本展で、
販路開拓・拡大に絶好のチャンスが広がります。

※一般来場者入場不可エリアです。

名称 JAPANドラッグストアショー for ビジネス

会期 2025年8月8日(金)・9日(土) 2日間開催 10:00~17:00

来場対象 ビジネス関係者・プレス関係者 ※一般来場者は入場できません。

搬入設営 8月6日(水)・7日(木)

搬出 8月9日(土)17:30~22:00

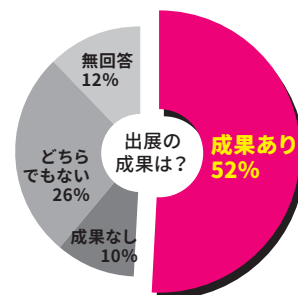

第24回forビジネス会場出展社アンケートより

for ビジネス会場 出展小間料金 (スタンダードブース)

JACDS会員
407,000円
(税抜370,000円)

JACDS非会員
473,000円
(税抜430,000円)

※出展に関する詳細は、P9・10をご確認ください。

■ スタンダードブース仕様

サイズ

1小間 9㎡

(芯々寸法: 幅2,970mm×奥行2,970mm×高さ2,700mm)

ブース付帯設備

サイドパネル、バックパネル

■ 立面図(例:1小間)

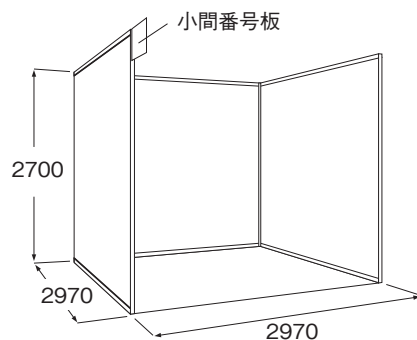

※出展小間料金は通常会期と同額です。「パッケージ付きミニブース」は選択できません。



第24回会場風景

出展ブース装飾オプションプラン

シンプルながらもスタイリッシュな基礎装飾をベースとし、さらに紹介パネル・映像・音響機材・各種レンタル備品・追加装飾等を組み合わせることで、自社PR、製品訴求に高い効果を発揮します。

■ 1小間 ベーシックプラン



●料金 **187,000円** (税抜170,000円)

■ 1小間 ミドルプラン



●料金 **297,000円** (税抜270,000円)

■ 1小間 プレミアムプラン



●料金 **407,000円** (税抜370,000円)

■ 2小間 ベーシックプラン



●料金 **484,000円** (税抜440,000円)

■ 2小間 ミドルプラン



●料金 **924,000円** (税抜840,000円)

■ 2小間 プレミアムプラン



●料金 **1,155,000円** (税抜1,050,000円)

■ 3小間 ベーシックプラン



●料金 **616,000円** (税抜560,000円)

■ 3小間 ミドルプラン



●料金 **1,166,000円** (税抜1,060,000円)

■ 3小間 プレミアムプラン



●料金 **1,386,000円** (税抜1,260,000円)

■ 1小間 シンプルプランA

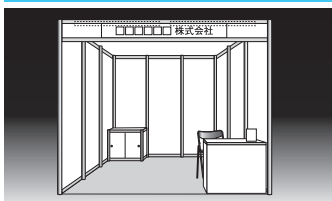

●料金 **99,000円** (税抜90,000円)

■ 1小間 シンプルプランB

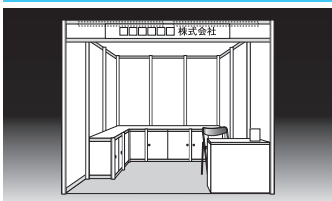

●料金 **148,500円** (税抜135,000円)

■ 2小間 シンプルプランA

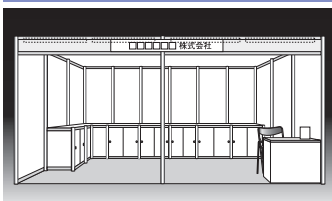

●料金 **242,000円** (税抜220,000円)

■ 2小間 シンプルプランB

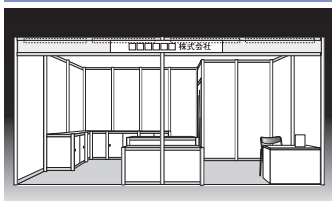

●料金 **264,000円** (税抜240,000円)

- ① 角小間の場合は、通路側の側壁は付きません。
- ② 照明器具および電力幹線工事費(電気使用料込み)を含みます。
- ③ PC・映像機材・パネルの費用は含んでおりません。
- ④ 上記以外にもパッケージ装飾、レンタル備品の手配を承ります。
- ⑤ その他、印刷物・動画等の制作、MC・運営スタッフの手配も承ります。

●各プランの詳細な仕様については、事務局へお問い合わせください。

●お申込みは、WEBでの出展申込み手続き後に、出展社マイページよりお申込みください。

申込受付期間… **2025年5月上旬～6月20日(金)**

申込締切… **2025年6月20日(金)** ※申込後のキャンセルは承りません。

各種広告出稿メニュー

ガイドブック、ホームページ、展示会場など、出展ブース以外にもPRスペースを豊富に揃えています。
(広告出稿はブース出展社のみ申込可能です)

①ガイドブック広告	スペース	料金(税込)
最新の業界動向やJACDSの活動、今後の方向性を記した業界バイブル「オフィシャルガイドブック」。数量限定で発行される特別な冊子を開催期間中に会場でビジネス来場者に無料配布します。 ※要広告データ支給	表4・カラー	500,500円
	表2・カラー	500,500円
	表3・カラー	500,500円
	中面・カラー	400,400円
	中面・モノクロ	300,300円

②ホームページバナー広告	スペース	料金(税込)
公式ホームページに「主催者がおすすめる出展社」として紹介します。 掲載期間:2025年6月上旬～8月11日(月) (2か月程度)	動画掲載 1枠	220,000円
	バナー掲載 1枠	110,000円

③会場マップ広告	スペース	料金(税込)
会期中に多くの来場者が手に取る会場マップに広告を掲載します。 ※要広告データ支給	1枠(カラー)	110,000円

④イベントステージ利用枠	スペース	料金(税込)
イベントステージを自社や商品のPRにご利用いただけます。	1枠(45分間)	550,000円
	ステージ企画パッケージ	別途有料

⑤出展社プレゼンテーション	スペース	料金(税込)
来場者に向けた出品商品や企業・サービスのPRに有効です。	30分枠	132,000円
	45分枠	165,000円

⑥会場サイン広告	スペース	料金(税込)
展示会場にて出展社ブースへの誘引に効果を発揮する、広告スペースです。 ※掲示期間:2025年8月8日(金)～8月10日(日) forビジネス出展社の場合は8月9日(土)まで ※料金には、掲載費・制作費・設置・撤去費用が含まれます。 ※要広告データ支給	ガリレア吊りバナー(両面) W2,400mm×H1,600mm	440,000円
	ホール入口柱巻き(2本1組) W2,800mm×H1,800mm	660,000円
	ホール入口会場案内図横 W660mm×H2,600mm	275,000円
	ブース上吊りバナー(両面) W4,200mm×H4,200mm	1,100,000円
	誘導看板(1台両面) W840mm×H1,395mm	220,000円



ガイドブック第24回表紙



会場マップ広告(イメージです)

広告掲載位置(予定)



前回ステージ風景
※写真は主催者企画ステージ



ホール入口会場案内図横の掲示イメージ

- 各メニューの詳細な仕様については、事務局へお問い合わせください。
- お申込みは、WEBでの出展申込み手続き後に出展社マイページよりお申込みください。

申込受付期間・申込締切… ①②④2024年12月～4月30日(水)

③⑤⑥2025年5月上旬～6月20日(金)

※申込は先着順となり、枠が埋まり次第終了します。 ※申込後のキャンセルは承りません。

出展小間料金・小間仕様など

通常会期 会場出展 の場合		
ビジネス商談・一般生活者 双方にアプローチしたい企業・団体向け		
会期	8月8日(金)～10日(日) 3日間開催 (8/8～8/10 商談日、8/9・10 一般公開日)	
出展小間料金	スタンダードブース	パッケージ付きミニブース ※1小間のみの出展となります
	JACDS会員 407,000円 (税抜370,000円) JACDS非会員 473,000円 (税抜430,000円)	249,700円 (税抜227,000円) ※ミニブースとは異なるゾーンに スタンダードブースでの出展が ある場合には214,500円 (税抜195,000円)

for ビジネス 会場出展 の場合	
ビジネス商談を重視する企業・団体向け (一般来場者の入場は不可)	
会期	8月8日(金)・9日(土) 2日間開催
出展小間料金	スタンダードブース
	JACDS会員 407,000円 (税抜370,000円) JACDS非会員 473,000円 (税抜430,000円)

※出展小間料金は通常会期と同額です。

■ スタンダードブース仕様

サイズ 1小間 9㎡

(芯々寸法:幅2,970mm×奥行2,970mm×高さ2,700mm)

ブース付帯設備

サイドパネル、バックパネル

- ※システムパネルを使用
- ※角小間の場合通路側のサイドパネルは含みません。
- ※社名板・電気(一次側幹線工事)・カーペット・その他レンタル備品等については後日配布する案内をもとに別途お申込が必要となります(有料)。

■ 立面図(例:1小間)

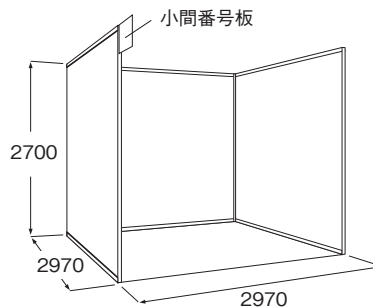

■ 平面図(例:1小間)

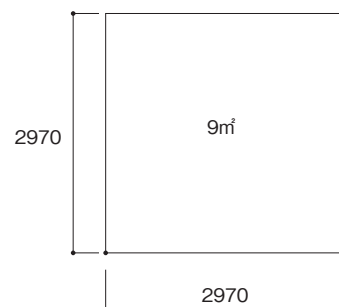

■ パッケージ付きミニブース仕様 (通常会期会場のみ)

サイズ 1小間 3㎡

(芯々寸法:幅2,970mm×奥行990mm×高さ2,700mm)

ブース付帯設備

**サイドパネル、バックパネル、
パラペット、社名板、**

展示台 (W1,980×D495×H1,000 (下部収納式))

- ※システムパネルを使用
- ※角小間の場合通路側のサイドパネルは含みません。
- ※電気(一次側幹線工事)・カーペット・その他レンタル備品等については後日配布する案内をもとに別途お申込が必要となります(有料)。

■ 立面図



■ 平面図

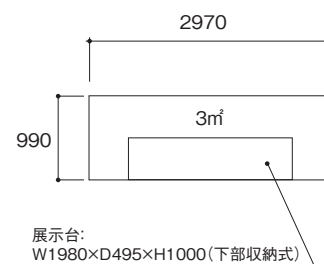

展示台:
W1980×D495×H1000(下部収納式)

その他共通事項

- 出展社による展示会場での販売は一切不可とします。
- 展示会場内の小間配置に関しては、会場ゾーニング・出展小間数などを考慮して主催者側で決定します。
- **スタンダードブースの小間の形態について**
 - ※小間の種類は単列・複列・独立の3種類です。(L型の配置はできません)
 - ※単列小間は最大7小間までとなります。8小間以上の場合は複列小間となります。
 - ※独立小間(原則10小間以上)をご希望の場合はスペース渡しとなります。独立変形小間は12小間以上の出展社のみとなります。
- **スタンダードブースで10小間以上お申し込みの場合は、サービス小間を提供させていただきます。**
 - ① **10小間のお申し込みで1小間サービス** (例) 10小間出展の場合→9小間分の料金(1小間サービス)
 - ② **10小間以上、6小間ごとにさらに1小間サービス**
(例) 16小間出展の場合→14小間分の料金(2小間サービス)、22小間出展の場合→19小間分の料金(3小間サービス)

申込方法とスケジュール

出展申込方法

第25回JAPANドラッグストアショー公式ホームページより

WEB上でお申込みください

<https://www.drugstoreshow.jp/>

申込締切 2025年3月14日(金)

予定小間数になり次第、締切となる場合があります。

出展申込フォームより送信後、事務局が内容を確認し主催者による承認後に出展申込受理をメールにてご連絡します。この時点で出展申込を受理したものとします。また、後日 主催者より請求書を発行し、出展担当者宛にメールにて送付します。

■ 出展申込書への押印・提出について (必ず申込後1ヶ月以内にご提出ください)

申込手続き完了後、出展社マイページへのログイン案内をお送りします。マイページへログイン後、申込み内容が記載された「出展申込書 PDF」をプリントアウトし押印のうえデータを出展社マイページへアップロードしてください。(詳細はログイン案内メールに記載します。)

■ 出展小間料金支払期限 2025年4月30日(水)

※出展申込受理後に出展社の都合により出展を取り消す場合は、下記のキャンセル料を頂きます。

2025年4月末まで…小間料金の50% 2025年5月1日以降…小間料金の100%

申込から開催までのスケジュール

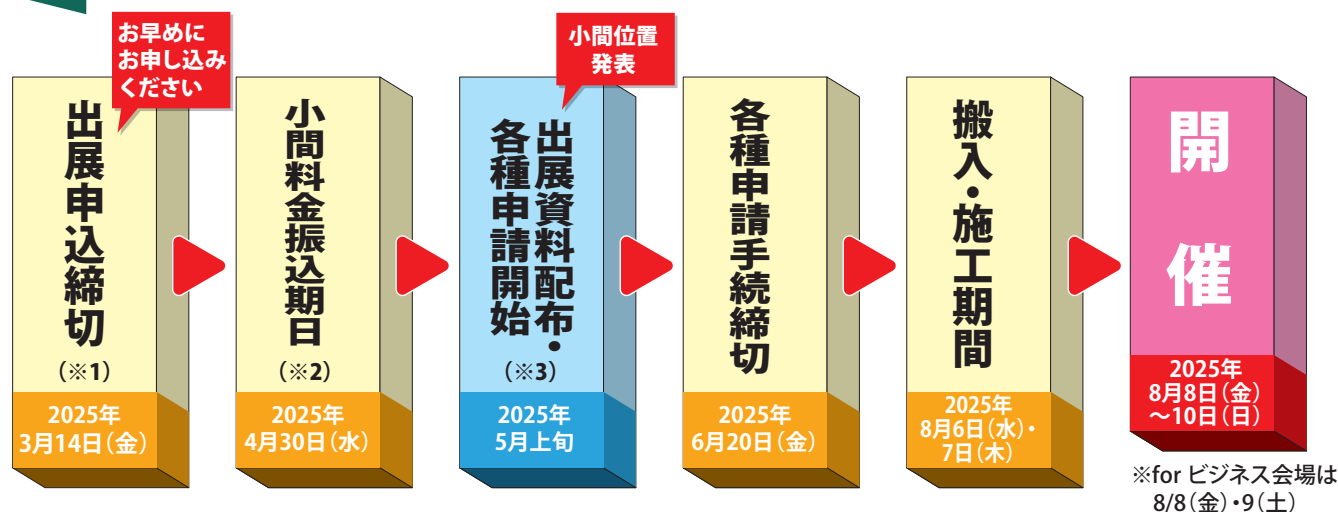

※1 予定小間数になり次第、締切となる場合があります。

※2 振込手数料は出展社でご負担をお願い致します。期日までに振込のない場合は出展をお断りする場合があります。

※3 各種出展資料の配布と合わせて小間位置の発表(会場平面図の配布)をおこないます。

第24回出展社一覧(50音順)

ア (株)アースクリーン東北 アース製薬(株) RCホールディングス(株) (株)アイエスリンク アジア(株) I-sonat(株) (株)i.D (株)アティオー アイリスオーヤマ(株) Qingdao S&R Industrial and Trade Co., LTD. 青山通商(株) 明澤健康研究所(株) (株)アグシス (株)アクティー アサヒグループ食品(株) (株)あじかん 味の素(株) 味の素AGF(株) 味の素冷凍食品(株) (株)アスク ATEX(Atex Co., Ltd.) (株)アトル (株)あらた アリナミン製薬(株) アルフレッサ(株) アルフレッサヘルスケア(株) (株)伊勢半 (株)井田両国堂 (同)イツツスキージャパン イデシグヨー(株) いなばペットフード(株) ILION CO., LTD. (株)インボディ・ジャパン ウィーメックス(株) (株)ウエ・ルコ ウエルシアホールディングス(株) Wolt Japan(株) (株)宇津木産業 宇都宮製作(株) 雲海酒造(株) HON・パートナーズジャパン(株) (株)イー・アンド・デイ (株)イーアンドティー エーザイ(株) AB InBev Japan(同) (株)EXIA エスエス製薬(株) エステー(株) エスバック(株) SB C&S(株) (株)エバルス エビス(株) (株)エムイーシーフーズ YANCHENG TIANSHENG SANITARY NECESSITIES CO, LTD 王子製薬(株) 王子ネピア(株) (株)オーエ 大木ヘルスケアホールディングス(株) (株)太田胃散 大塚食品(株) 大塚製薬(株) (株)オーナメント依田 (株)大山 (株)オカムラ 沖縄県酒造協同組合 (株)OMAPAN オムロンソーシアルソリューションズ(株) オムロン フィールドエンジニアリング(株) オムロンヘルスケア(株)	(株)OMOT (株)おやつカンパニー カ 貝印(株) MarineBioProcess Co., Ltd 花王(株) 加藤産業(株) (株)兼由 カミ商事(株) カメヤマ(株) 賀茂鶴酒造(株) ガルデルマ(株) (一社)韓国化粧品協会 カンロ(株) キーフェル(株) 菊正宗酒造(株) 救心製薬(株) (株)Qvou 京未来(株) 霧島酒造(株) キリンビバレッジ(株) キリンホールディングス(株) (株)キンカン (株)銀座ステファニー化粧品(株) Hangzhou Guoguang Touring Commodity Co.Ltd 熊野油脂(株) (株)久米島の久米仙 (株)クラウン・パッケージ クラシエホームプロダクツ販売(株) クラシエ薬品(株) Graceclub Corporation (株)グローバルプロダクトブランニング クロスプラス(株) ゲオール化学(株) (株)ケミカルジャパン Kenvue 小岩井乳業(株) 興和(株) (株)コーセー コーセーコスメポート(株) コカ・コーラ ボトラーズジャパン(株) (株)コスメステーション コスメテックスローランド(株) コンフェックス(株) サ (株)彩桜堂 (株)サイトー (株)サイバーエージェント Sauber Co.,Ltd. (株)サクラオプワリーアンドディステリリー 佐藤製薬(株) サナテックシード(株) THEパートナーズ(株) 沢井製薬(株) 三栄メディスン(株) (株)SUNGRAN (株)三幸グローバル (株)三国堂 サンスター(株) (株)三創 (株)サンタン 三宝製薬(株) 三陽物産(株) 三和酒類(株) CIA(株) (株)シー・アクト SeeSea Japan(株) (有)GTジャパン (株)ジーピークラブ (株)シーボン	(株)J-オイルミルズ (株)JD JAPAN シオノギヘルスケア(株) (株)シグマソリューションズ 資生堂ジャパン(株) 信田伍詰(株) gipro Japan(株) (株)シフトメーション (株)シマヤ (株)シャトー勝沼 (株)ジャパン (株)ジャパンインターナショナルコマース ジャベル(株) シャボン玉石けん(株) Shanghai SoGo Co.,Ltd. ZHUHAI HERMESIN ENTERPRISES CO.,LTD. 粧美堂(株) ジョンソン(株) (株)シルビア (株)白鳩 芯身美茶(株) 新日本製薬(株) (株)ズー スギホールディングス(株) スケーター(株) (株)スズケン (株)スノーデン セネファ(株) SEVEN BEAUTY(株) ゼリア新薬工業(株) 全薬工業(株) タ (株)タニタヘルスケア(株) 第一石鹸(株) 大王製紙(株) 大正製薬(株) 大東製薬工業(株) 大日産業(株) 大日本除虫菊(株) 大鵬薬品工業(株) たいまつ食品(株) タイムリープ(株) TAEYANG & SEUNGIL Corp DAEYANG BIO LAB Inc. 高橋酒造(株) 宝酒造(株) (株)武田コーポレーション 田辺三菱製薬(株) (有)旅の木 (株)ダリヤ ダンヘルスケア(株) ちふれホールディングス(株) 中央物産(株) 中日販売(株) (株)ツムラ (株)ツルハホールディングス (株)ディー・アップ DM三井製糖(株) (株)D-Neeコスメティック デリア食品(株) テルモ(株) デンタルプロ(株) (株)東海製薬 (株)東京企画販売 (株)東京堂 東七(株) 東邦薬品(株) 東洋水産(株) 東洋ナッツ食品(株) 東和薬品(株)	ドーバー酒造(株) (株)トーマン・トイズ ドギーマンハヤシ(株) (株)ときわ商会 トマトランド(株) (株)ドラッグマガジン トレンダーズ(株) フ NIKAR FOOTPATCH C.O., Ltd. ニチパン(株) 日清食品(株) (株)ニッスイ (株)日本アクセス (株)日本香堂 日本製紙クレシア(株) 日本特殊陶業(株) 日本ハムマーケティング(株) 日本ハム冷凍食品(株) 日本ペットフード(株) 日本リコス(株) 日本ルナ(株) (株)ニトムズ 日本一般用医薬品連合会・検体測定室連携協議会 日本家庭薬協会 日本サニバック(株) 日本酒類販売(株) (株)日本生物製剤 日本中央交通(株) (公財)日本ヘルスケア協会 日本ロレアル(株) (株)ネイチャーラボ (株)NEOFRONTIER ネスレ日本(株)ネスレ ビュリナ ペットケア (株)ノルコーポレーション ヘ パーストワン(株) Biozeal LLC PERFECT GROUP CORP., LTD. (株)ハイハイ 白元アース(株) (株)バスクリン BATH PROJECT CO.,LTD 晴香堂(株) (株)PALTAC Hanshow Japan(株) Hansolbio Co.,Ltd バンドー化学(株) P&Gジャパン(同) 久光製薬(株) (株)ピタットジャパン (株)Bic trading (株)ヒツサンジャパン (株)ビューティ・サンポ (株)ファイン (株)ファイントゥデイ (株)ファンケル (株)富士 (株)FUJ I 富士の源水(株) フマキラー(株) フラテック(株) BREATHHER(株) (株)フルボン (株)ブレインパッド (株)FRAGRANCY (株)ベジコーブ ベットライン(株) (株)ベティオ (株)ベルタ (株)宝幸 (株)宝仙堂	ホーユー(株) マ マース ジャパン リミテッド マグミット製薬(株) 松浦製薬(株) (株)マツキヨココカラ&カンパニー (株)丸栄商事 (株)マルカン 丸住製紙(株) 万田発酵(株) (株)マンダム Mizherb Co., Ltd. MIC(株) みなくる(株) ミヨシ石鹸(株) ムサシノ製薬(株) (株)明治 (株)メディセオ (株)メディバルホールディングス メロディアン(株) 持田ヘルスケア(株) 森下仁丹(株) 森田薬品工業(株) 森永乳業(株) ヤ 焼き芋倶楽部(同) ヤマキ(株) 山崎製パン(株) やまと工業(株) (株)山西商事 (株)山星屋 山本漢方製薬(株) ヤマモリ(株) (株)YOUR MEAL (有)ユウアイ UCC上島珈琲(株) (株)友和 雪印メグミルク(株) ユニ・チャーム(株) ユニリーバ・ジャパン・カスタマーマーケティング(株) 養命酒造(株) (株)ヨコイ 横井定(株) リ ライオン(株) ライオンペット(株) ライフスタイルカンパニー(株) (株)ラドンナ LAUGHBASE(株) LaBella(株) REDAS(株) (一社)リテールAI研究会 (株)龍角散 旅運(株) (株)リンクス ルアン(株) (株)Rainmakers レック(株) レッドブル・ジャパン(株) LELO HK LIMITED ローゼンバークメディカル(株) ロート製薬(株) (株)ROKI ワ YFDL(株) (株)YB-LAB. 和歌山産業(株) (株)ワコール ワダカルシウム製薬(株)
--	--	---	---	--

出展のお申込み・お問合わせは

JAPANドラッグストアショー推進事務局

TEL:03-6206-0067 E-mail: info@drugstreshow.jp

〒101-0052 東京都千代田区神田小川町1-8-8 VORT 神田小川町8F